

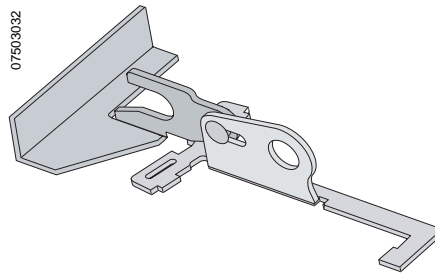

**HOM2PAVHA Handle Padlock Attachment
(HOM2150BB, HOM2175BB, and HOM2200BB Circuit Breakers)**
**Aditamento de bloqueo de la palanca HOM2PAVHA
(para los interruptores automáticos HOM2150BB, HOM2175BB y HOM2200BB)**
**Accessoire de verrouillage de la manette HOM2PAVHA
(pour disjoncteurs HOM2150BB, HOM2175BB et HOM2200BB)**

Retain for future use. / Conservar para uso futuro. / À conserver pour usage ultérieur.



⚠ DANGER / PELIGRO / DANGER

HAZARD OF ELECTRIC SHOCK, EXPLOSION, OR ARC FLASH

- Apply appropriate personal protective equipment (PPE) and follow safe electrical work practices. See NFPA 70E.
- This equipment must be installed and serviced only by qualified electrical personnel.
- Turn off all power supplying this equipment before working on or inside equipment.
- Always use a properly rated voltage sensing device to confirm power is off.
- Replace all devices, doors and covers before turning on power to this equipment.

Failure to follow these instructions will result in death or serious injury.

PELIGRO DE DESCARGA ELÉCTRICA, EXPLOSIÓN O DESTELLO POR ARQUEO

- Utilice equipo de protección personal (EPP) apropiado y siga las prácticas de seguridad eléctrica establecidas por su Compañía (consulte la norma NFPA 70E).
- Solamente el personal eléctrico especializado deberá instalar y prestar servicio de mantenimiento a este equipo.
- Desenergice el equipo antes de realizar cualquier trabajo en él.
- Siempre utilice un dispositivo detector de tensión nominal adecuado para confirmar la desenergización del equipo.
- Vuelva a colocar todos los dispositivos, las puertas y las cubiertas antes de energizar el equipo.

El incumplimiento de estas instrucciones podrá causar la muerte o lesiones serias.

RISQUE D'ÉLECTROCUTION, D'EXPLOSION OU D'ÉCLAIR D'ARC

- Portez un équipement de protection personnel (ÉPP) approprié et observez les méthodes de travail électrique sécuritaire. Voir NFPA 70E.
- Seul un personnel qualifié doit effectuer l'installation et l'entretien de cet appareil.
- Coupez toute alimentation de cet appareil avant d'y travailler.
- Utilisez toujours un dispositif de détection de tension à valeur nominale appropriée pour s'assurer que l'alimentation est coupée.
- Remplacez tous les dispositifs, les portes et les couvercles avant de mettre l'appareil sous tension.

Si ces précautions ne sont pas respectées, cela entraînera la mort ou des blessures graves.

INSTALLATION

1. Turn off (O) all power supplying this equipment before working on or inside equipment and remove trim from equipment, if installed.
2. Place handle lock attachment (A) onto face of circuit breaker (See Figure 1).
3. Use screwdriver to bend tabs (B) into slots at off (O) end of circuit breaker.
4. Replace trim.

OPERATION

1. Move circuit breaker handle to off (O) or on (I) position.
2. Swing bail (C) to secure circuit breaker handle in off (O) or on (I) position.
3. Attach padlock.

INSTALACIÓN

1. Desenergice (O) el equipo antes de realizar cualquier trabajo en él y retire el marco del equipo, si está instalado.
2. Coloque el aditamento de bloqueo de la palanca (A) sobre la parte frontal del interruptor automático (vea la figura 1).
3. Utilice un desatornillador para doblar las lengüetas (B) y encajarlas en las ranuras en el extremo abierto (O) del interruptor automático.
4. Vuelva a colocar el marco.

FUNCIONAMIENTO

1. Mueva la palanca del interruptor automático a la posición de abierto (O) o cerrado (I).
2. Gire el gancho (C) para asegurar la palanca del interruptor en la posición de abierto (O) o cerrado (I).
3. Instale el candado.

INSTALLATION

1. Couper (O) l'alimentation de l'appareil avant d'y travailler et retirer la garniture de l'appareil si elle est installée.
2. Placer l'accessoire de verrouillage de la manette (A) sur la face du disjoncteur (voir la figure 1).
3. À l'aide d'un tournevis, plier les languettes (B) pour l'insérer dans les fentes de l'extrémité d'arrêt (O) du disjoncteur.
4. Remettre en place la garniture.

FONCTIONNEMENT

1. Mettre la manette du disjoncteur à la position d'arrêt (O) ou de marche (I).
2. Faire pivoter (C) l'étrier pour verrouiller la manette du disjoncteur dans la position d'arrêt (O) ou de marche (I).
3. Installer le cadenas.

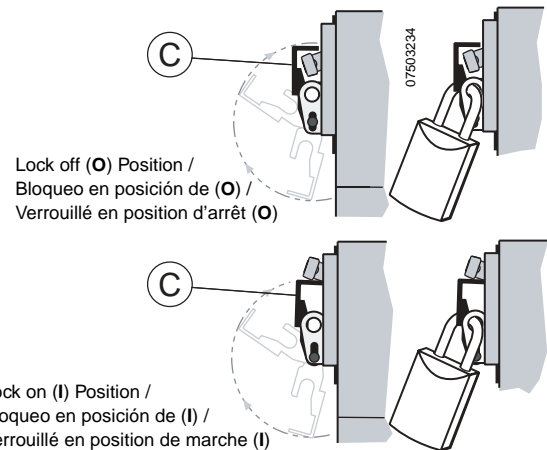
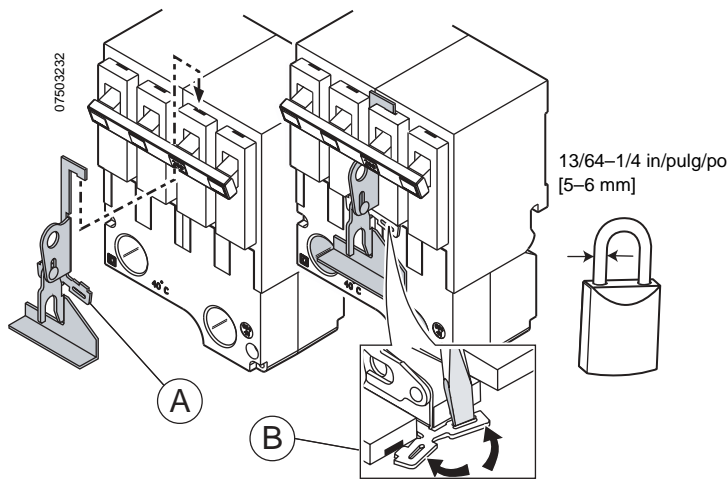

Electrical equipment should be installed, operated, serviced, and maintained only by qualified personnel. No responsibility is assumed by Schneider Electric for any consequences arising out of the use of this material.

Schneider Electric
3700 Sixth Street SW
Cedar Rapids, IA 52404 USA
1-888-SquareD (1-888-778-2733)
www.SquareD.com

Solamente el personal especializado deberá instalar, hacer funcionar y prestar servicios de mantenimiento al equipo eléctrico. Schneider Electric no asume responsabilidad alguna por las consecuencias emergentes de la utilización de este material.

Importado en México por:
Schneider Electric México, S.A. de C.V.
Calz. J. Rojo Gómez 1121-A
Col. Gpe. del Moral 09300 México, D.F.
Tel. 55-5804-5000
www.schneider-electric.com.mx

Seul un personnel qualifié doit effectuer l'installation, l'utilisation, l'entretien et la maintenance du matériel électrique. Schneider Electric n'assume aucune responsabilité des conséquences éventuelles découlant de l'utilisation de cette documentation.

Schneider Canada Inc.
19 Waterman Avenue, M4B 1 Y2
Toronto, Ontario
1-800-565-6699
www.schneider-electric.ca